



民用飞机客舱厨房设备  
AIRCRAFT GALLEY EQUIPMENT

# 苏州鹭翔航空设备有限公司

## EGRET AVIATION CO., LTD

苏州鹭翔航空设备有限公司位于江苏省苏州工业园区江浦路71号, 是由江苏省人民政府批准设立的外商独资企业, 主营范围为民用飞机和火车厨房设备的研制和生产。公司持有多个专利, 并于2016年被江苏省科技厅认定为高新技术企业。

作为一家面向全球市场的设计和生产型企业, 本公司的起点相对较高, 拥有高素质的设计、质量、生产、营销和客户服务团队, 以及现代化的生产和检测设备。公司目前的年产能为客舱服务车30000余部、物品箱和烤架50000多个, 以及为数可观的折叠服务车、铝合金抽屉、塑料抽屉、烤盘、杯架和塑料餐盘等。产品销往世界五大洲。



公司十分注重产品的质量管理,在设计、工艺和生产上严格遵照中国民用航空局(CAAC)、美国联邦航空管理局(FAA)、欧洲航空安全局(EASA)、中国商飞(COMAC)、波音公司(Boeing)、空中客车公司(Airbus)以及飞机厨房制造厂商的适航规则、标准和规定,确保产品质量可靠,安全耐用。经严格审核,本公司被中国商飞列为ARJ21和C919飞机合格供应商。

## 公司所持主要认证:

中国民用航空局《技术标准规定项目批准证书》(CTSO-C175)

国际宇航标准AS9100D和国际标准ISO9001:2016质量管理体系认证

欧洲航空安全局(EASA)飞机餐车和物品箱生产机构批准证书(POA)

多个型号的欧洲航空安全局(EASA)飞机设计小改(MC)批准证书

# 减重型全长餐饮服务车



件号: TF0001-A02



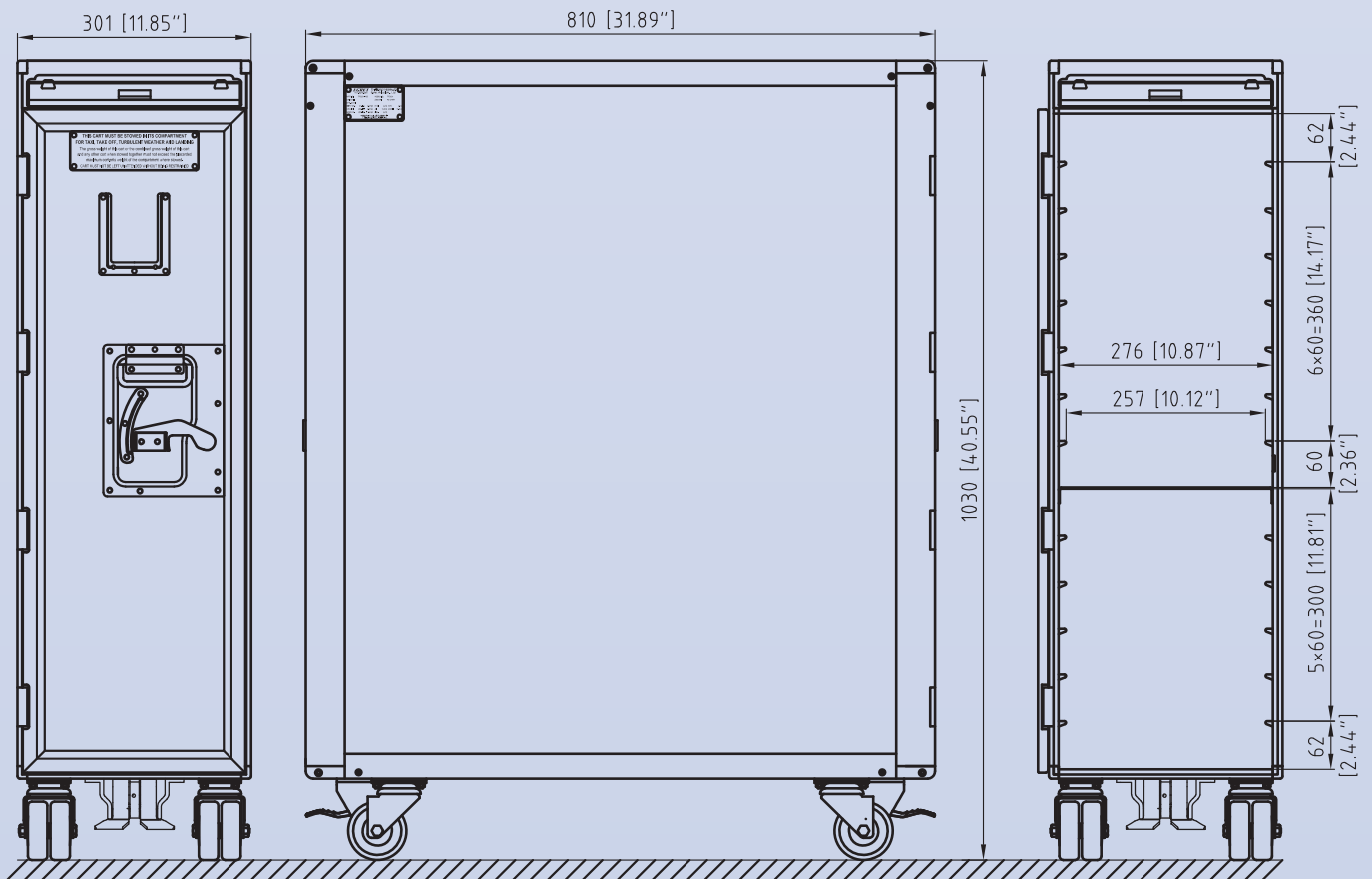

件号: TF0001-A02

减重型餐饮服务车由航空铝合金型材和板材、不锈钢精密铸件和紧固件以及满足适航及火焰燃烧特性要求的PVC基封闭式泡沫保温层生产制造。

此类铝基餐饮服务车经历了数十年的考验并受到各航空公司的青睐, 至今仍是餐饮服务车的主流产品。

我公司提供ATLAS、KSSU、ACE标准以及特殊规格的餐饮服务车。

### 减重型全长餐饮服务车系列:

件号	重量 (kg/lb)	备注
TF0001-A02	21.4 / 47.2	带干冰盒
TF0001-A01	21.4 / 47.2	带干冰盒和冷却通风孔
TF0005-A01	20.1 / 44.3	无干冰盒

# 减重型半长餐饮服务车



件号: TH0003-A01

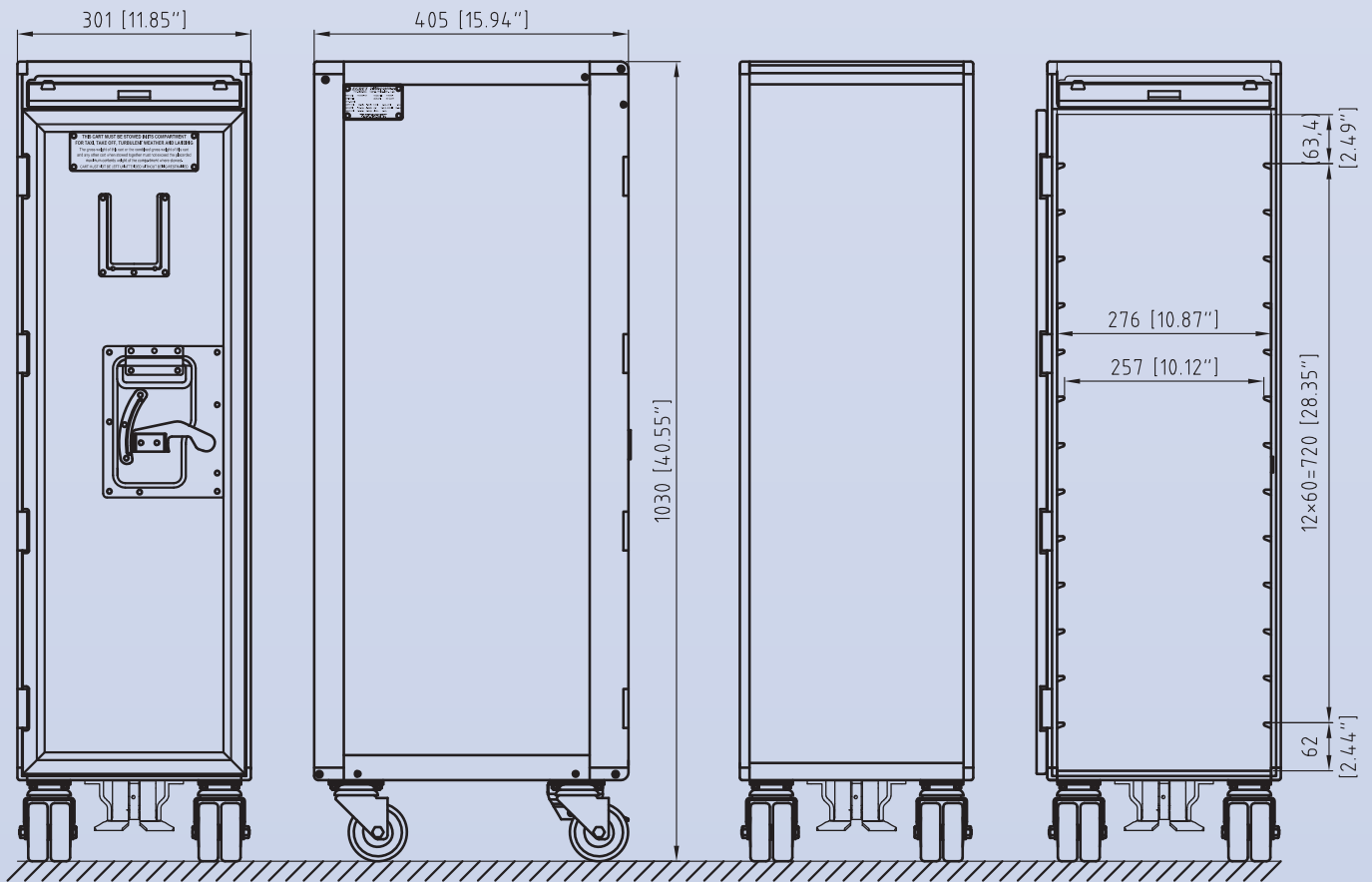

件号: TH0003-A01

减重型餐饮服务车由航空铝合金型材和板材、不锈钢精密铸件和紧固件以及满足适航及火焰燃烧特性要求的PVC基封闭式泡沫保温层生产制造。

此类铝基餐饮服务车经历了数十年的考验并受到各航空公司的青睐, 至今仍是餐饮服务车的主流产品。

我公司提供ATLAS、KSSU、ACE标准以及特殊规格的餐饮服务车。

### 减重型半长餐饮服务车系列:

件 号	重量 (kg/lb)	备 注
TH0003-A01	13.4 / 29.6	带干冰盒
TH0004-A01	12.8 / 28.2	无干冰盒

# 轻型全长餐饮服务车



件号: TF0021-A01



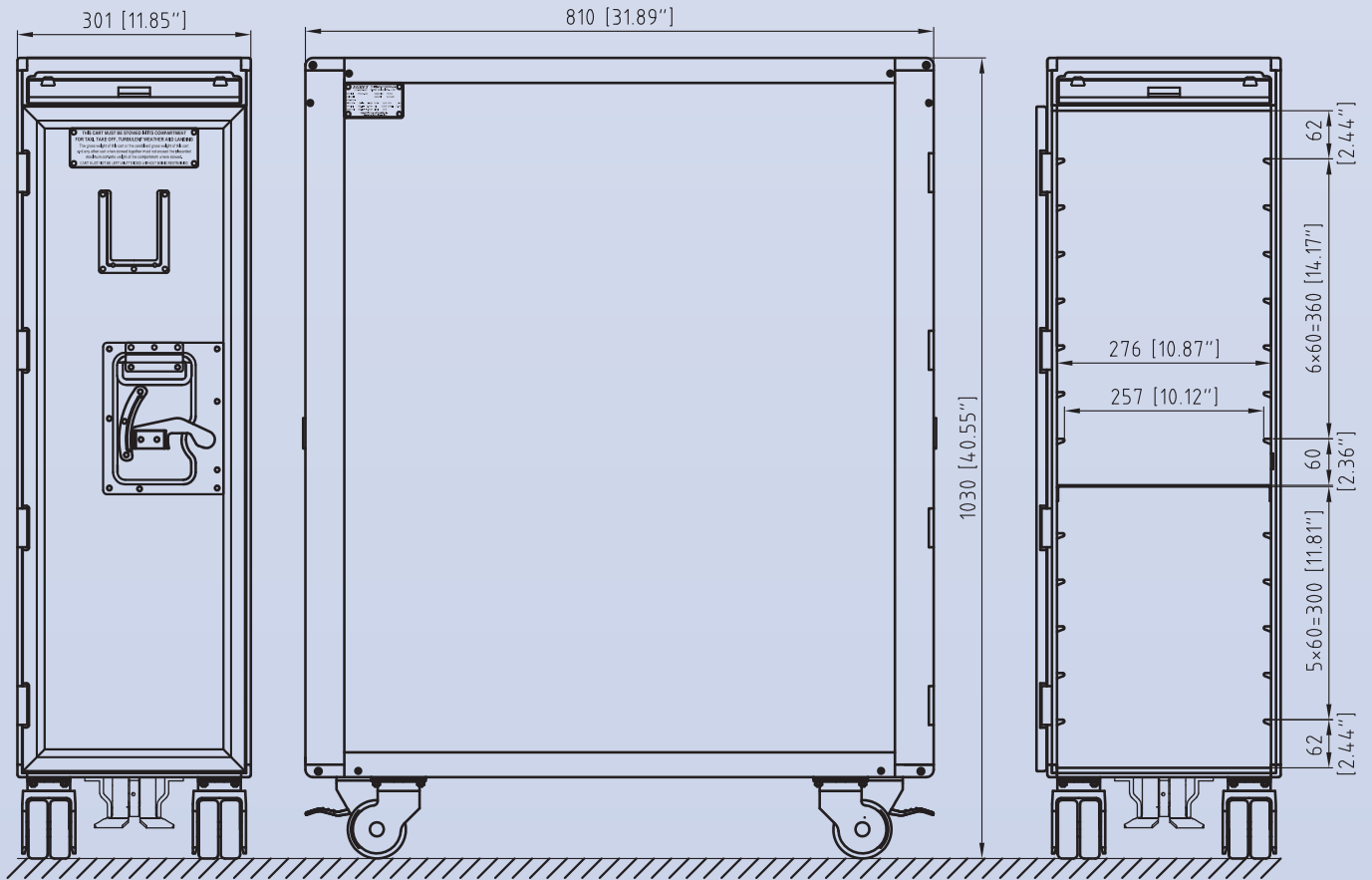

件号: TF0021-A01

轻型餐饮服务车由航空铝合金型材和板材、不锈钢精密铸件和紧固件、以及满足适航及火焰燃烧特性要求的PVC基封闭式泡沫保温层生产制造,并运用数控加工技术更合理地利用材料来减轻重量。

此类铝基餐饮服务车经历了数十年的考验并受到各航空公司的青睐,至今仍是餐饮服务车的主流产品。

我公司提供ATLAS、KSSU、ACE标准以及特殊规格的餐饮服务车。

### 轻型全长餐饮服务车系列:

件号	重量 (kg/lb)	备注
TF0021-A01	17.3 / 38.1	带干冰盒
TF0021-A02	17.5 / 38.6	带干冰盒和冷却通风孔
TF0022-A01	16.0 / 35.3	无干冰盒

# 轻型半长餐饮服务车



件号: TH0023-A01

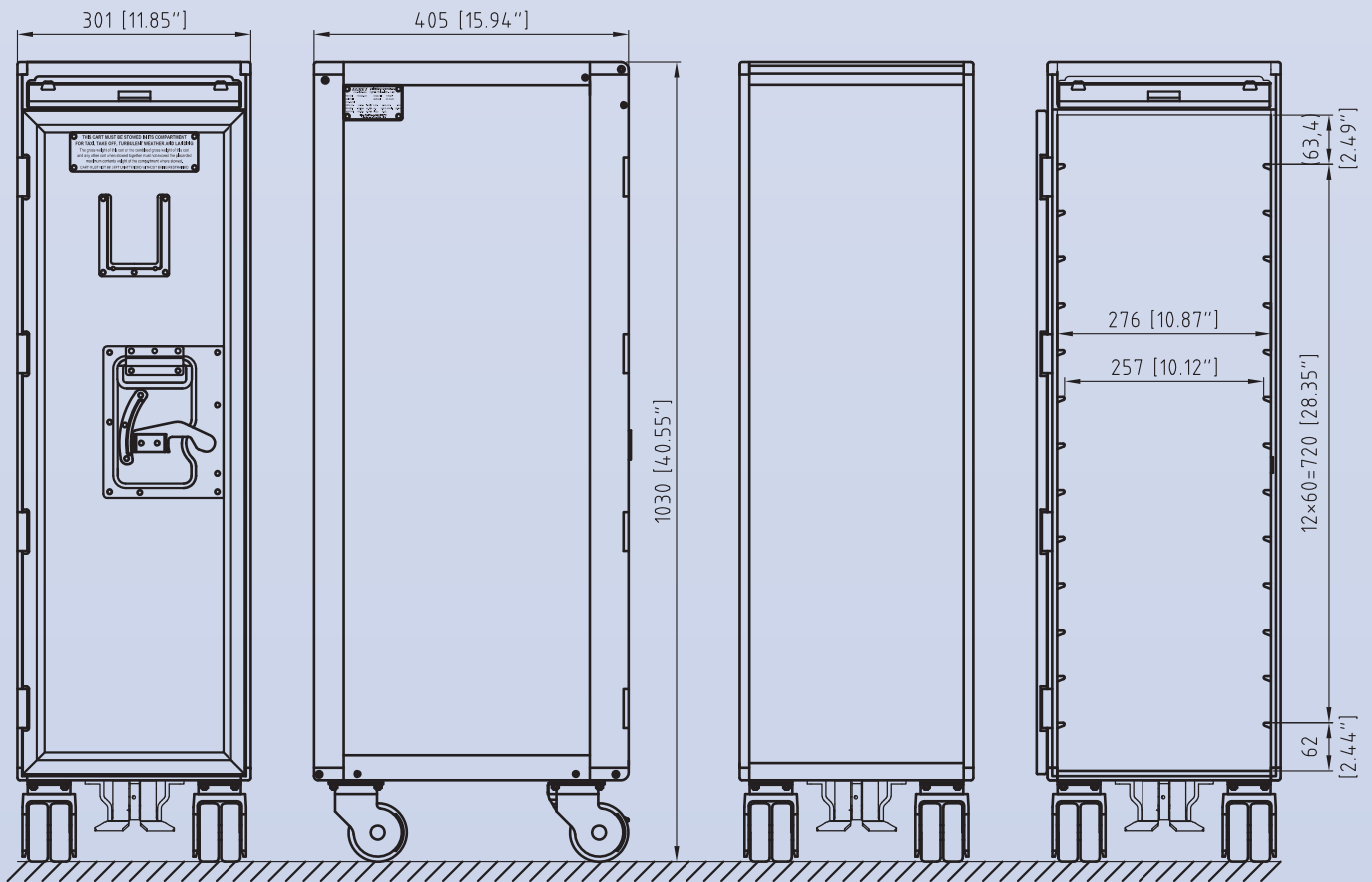

件号: TH0023-A01

轻型餐饮服务车由航空铝合金型材和板材、不锈钢精密铸件和紧固件、以及满足适航及火焰燃烧特性要求的PVC基封闭式泡沫保温层生产制造, 并运用数控加工技术更合理地利用材料来减轻重量。

此类铝基餐饮服务车经历了数十年的考验并受到各航空公司的青睐, 至今仍是餐饮服务车的主流产品。

我公司提供ATLAS、KSSU、ACE标准以及特殊规格的餐饮服务车。

### 轻型半长餐饮服务车系列:

件号	重量 (kg/lb)	备注
TH0023-A01	10.9 / 24.0	带干冰盒
TH0024-A01	10.3 / 22.7	无干冰盒

# 全长垃圾车



件号: TF0011-A01, TF0011-A02

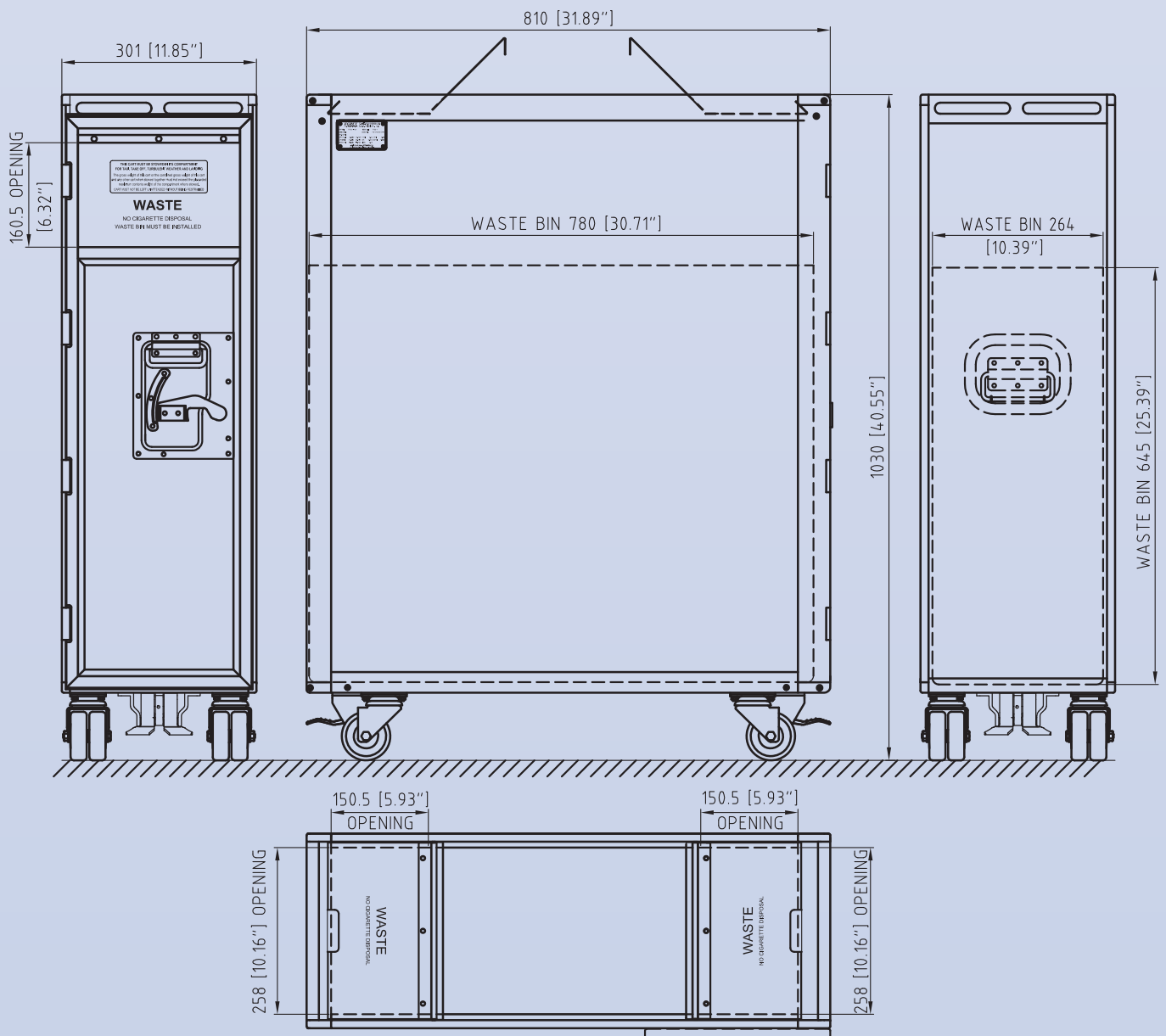

件号: TF0011-A01

我公司提供ATLAS、KSSU、ACE标准和特殊规格的垃圾收集车。

## 全长垃圾车系列:

件号	重量 (kg/lb)	备注
TF0011-A01	18.5 / 40.8	车顶和车门投口式, 配用垃圾桶: MM0008-A01
TF0011-A02	18.2 / 40.1	车顶投口式, 配用垃圾桶: MM0016-A01
MM0008-A01	5.3 / 11.7	垃圾桶, 用于TF0011-A01垃圾车, 高645mm
MM0016-A01	6.3 / 13.9	垃圾桶, 用于TF0011-A02垃圾车, 高850mm



# 半长垃圾车



件号: TH0007-A01, TH0007-A02

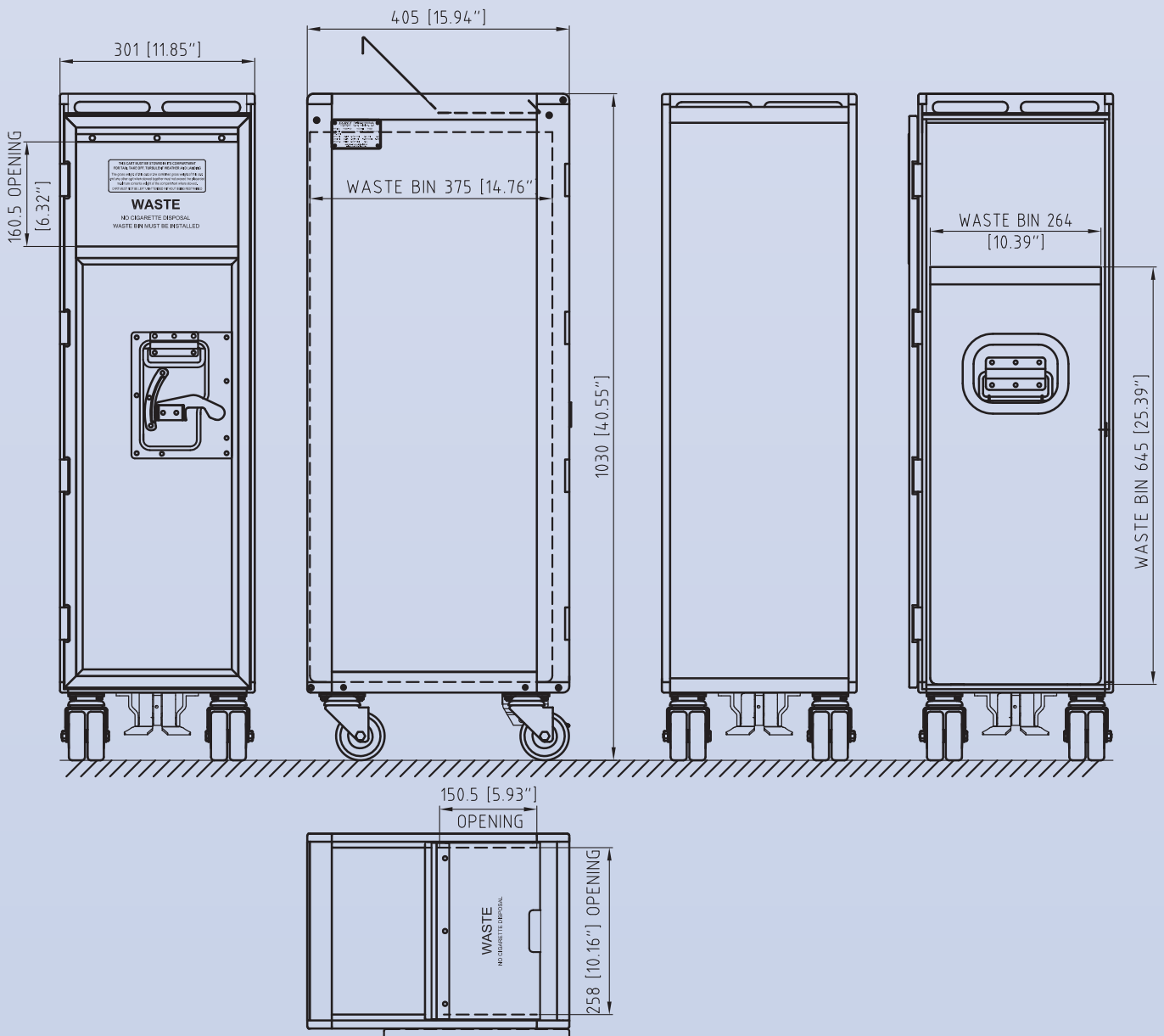

件号: TH0007-A01

我公司提供ATLAS、KSSU、ACE标准和特殊规格的垃圾收集车。

## 半长垃圾车系列:

件号	重量 (kg/lb)	备注
TH0007-A01	13.0 / 28.7	车顶和车门投口式, 配用垃圾桶: MM0007-A01
TH0007-A02	12.7 / 28.0	车顶投口式, 配用垃圾桶: MM0006-A01
MM0007-A01	3.4 / 7.5	垃圾桶, 用于TH0007-A01垃圾车, 高645mm
MM0006-A01	4.1 / 9.0	垃圾桶, 用于TH0007-A02垃圾车, 高850mm

# 标准物品箱



件号: CH0001-A01, CF0005-K01

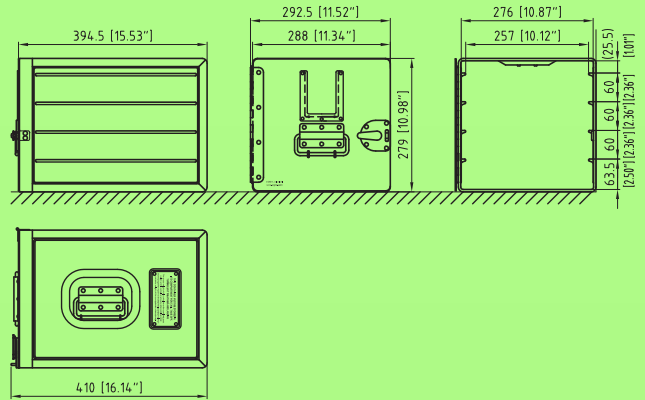

件号: CH0001-A01

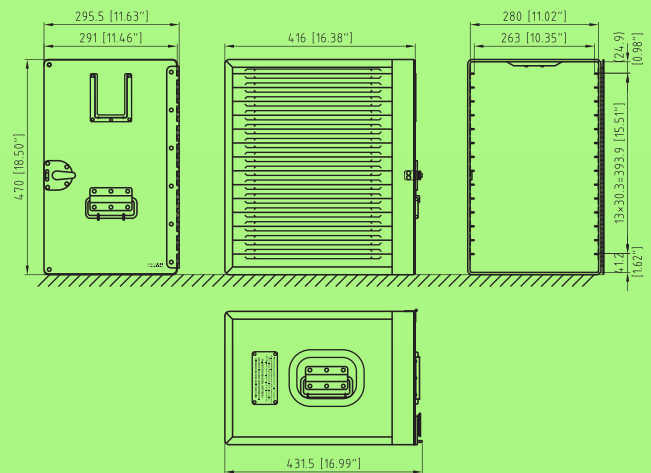

件号: CF0005-K01

我公司提供ATLAS、KSSU、ACE标准和特殊规格的标准物品箱。

### 标准物品箱系列:

件 号	重量 (kg/lb)	备 注
CH0001-A01	2.7 / 6.0	撞锁, ATLAS标准
CF0005-K01	4.9 / 10.8	撞锁, KSSU标准
CH0007-A03	2.9 / 6.4	旋锁, ATLAS标准

# 烤架



件号: R80001-A01, R80004-A01,  
R70005-K01



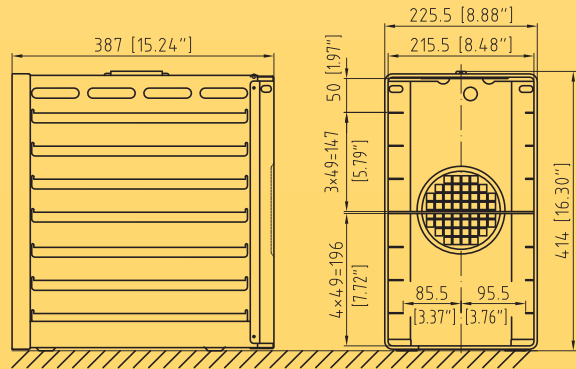

件号: R80001-A01

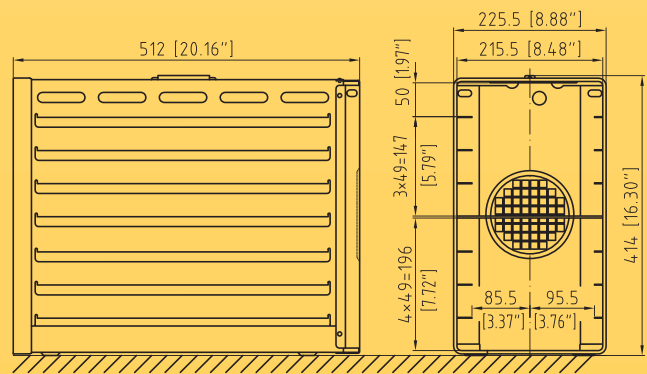

件号: R80004-A01

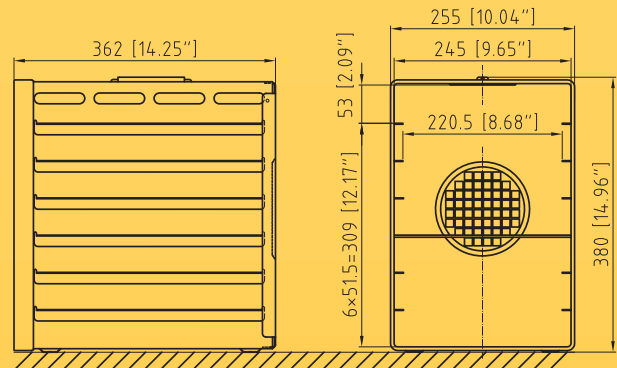

件号: R70005-K01

我公司提供ATLAS、KSSU、ACE标准和特殊规格的烤架。

## 烤架系列:

件号	重量 (kg/lb)	备注
R80001-A01	2.0 / 4.4	ATLAS标准, 可容32份热餐。烤盘尺寸: 370×213×15.5
R80004-A01	2.5 / 5.5	ATLAS标准加长版, 可容48份热餐。烤盘尺寸: 495×213×15.5
R70005-K01	1.9 / 4.2	KSSU标准, 可容28份热餐。烤盘尺寸: 356×242×13.5

# 抽屉



件号: DS0005-A01, DS0003-A01  
DS0001-A02

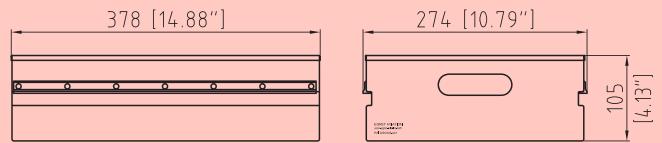

件号: DS0005-A01

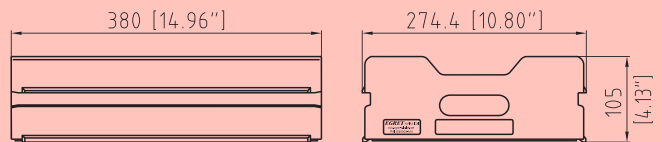

件号: DS0003-A01

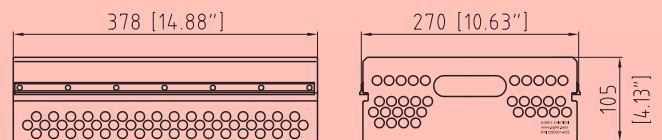
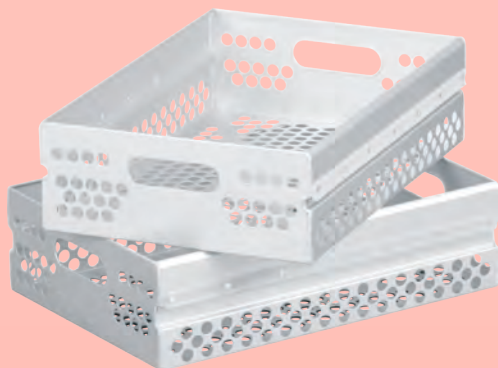

件号: DS0001-A02

我公司提供ATLAS、KSSU、ACE标准和特殊规格的抽屉。

## 抽屉系列:

件号	重量 (kg/lb)	备注
DS0005-A01	0.70 / 1.54	铝合金抽屉, ATLAS标准
DS0003-A01	0.67 / 1.48	聚丙烯 (PP) 塑料抽屉, ATLAS标准
DS0001-A02	0.49 / 1.08	轻型铝合金抽屉, ATLAS标准
DS0013-K01	0.80 / 1.76	铝合金抽屉, KSSU标准

# 主要产品



1. TF0001-A02



2. TF0001-A01



3. TF0005-A01



4. TF0021-A01



5. TF0022-A01



6. TF0011-A01



7. TF0011-A02



8. TF0001-A03



9. TF0020-A01



10. TH0003-A01



11. TH0023-A01



12. TH0004-A01



13. TH0024-A01



14. TH0007-A01



15. TH0007-A02

序号	产品描述	件号	尺寸(mm)			重量(kg)
			长	宽	高	
1	减重型全长餐饮服务车,带干冰盒	TF0001-A02	810	301	1030	21.40
2	减重型全长餐饮服务车,带干冰盒和冷却通风孔	TF0001-A01	810	301	1030	21.40
3	减重型全长餐饮服务车,无干冰盒	TF0005-A01	810	301	1030	20.10
4	轻型全长餐饮服务车,带干冰盒	TF0021-A01	810	301	1030	17.30
5	轻型全长餐饮服务车,无干冰盒	TF0022-A01	810	301	1030	16.00
6	全长垃圾车,车顶和车门投口式	TF0011-A01	810	301	1030	18.50
7	全长垃圾车,车顶投口式	TF0011-A02	810	301	1030	18.20
8	减重型全长餐饮服务车,轻型脚轮,带干冰盒	TF0001-A03	810	301	1030	20.70
9	全长免税商品销售车	TF0020-A01	810	301	1030	22.30
10	减重型半长餐饮服务车,带干冰盒	TH0003-A01	405	301	1030	13.40
11	轻型半长餐饮服务车,带干冰盒	TH0023-A01	405	301	1030	10.90
12	减重型半长餐饮服务车,无干冰盒	TH0004-A01	405	301	1030	12.80
13	轻型半长餐饮服务车,无干冰盒	TH0024-A01	405	301	1030	10.30
14	半长垃圾车,车顶和车门投口式	TH0007-A01	405	301	1030	13.00
15	半长垃圾车,车顶投口式	TH0007-A02	405	301	1030	12.70



1. FT3002-101



2. CH0001-A01



3. CH0007-A03



4. CF0005-K01



5. CH0003-N01



6. R80001-A01



7. R80004-A01



8. R70005-K01



9. YS0002-A02



10. YS0005-A01

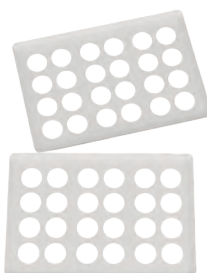

11. YS0006-K01



12. DS0005-A01



13. DS0001-A02



14. DS0003-A01



15. MM0016-A01  
16. MM0007-A01

序号	产品描述	件号	尺寸 (mm)			重量 (kg)
			长	宽	高	
1	折叠服务车	FT3002-101	735	375	810	8.60
2	ATLAS 标准物品箱	CH0001-A01	410	293	279	2.70
3	ATLAS 标准物品箱, 旋锁	CH0007-A03	408	293	279	2.90
4	KSSU 标准物品箱	CF0005-K01	431	296	470	4.90
5	冰块储存箱	CH0003-N01	410	293	279	4.80
6	ATLAS 烤架	R80001-A01	387	226	414	2.00
7	ATALS 烤架, 加长款	R80004-A01	512	226	414	2.50
8	KSSU 烤架	R70005-K01	362	255	380	1.94
9	ATLAS 铝合金烤盘	YS0002-A02	370	213	16	0.15
10	ATLAS 铝合金烤盘, 加长款	YS0005-A01	495	213	16	0.18
11	KSSU 铝合金烤盘	YS0006-K01	356	242	14	0.17
12	ATLAS 铝合金抽屉	DS0005-A01	378	274	105	0.70
13	ATLAS 轻型铝合金抽屉	DS0001-A02	378	274	105	0.49
14	ATLAS 聚丙烯 (PP) 塑料抽屉	DS0003-A01	380	274	105	0.67
15	垃圾桶, 用于全长垃圾车车顶投口式	MM0016-A01	780	264	850	6.30
16	垃圾桶, 用于半长垃圾车车顶投口式	MM0007-A01	375	264	645	3.40



# 民用飞机客舱厨房设备

## AIRCRAFT GALLEY EQUIPMENT



**EGRET** 苏州鹭翔航空设备有限公司  
Egret Aviation Co., Ltd

地址: 江苏省苏州工业园区江浦路71号  
邮编: 215126  
电话: +86 512 6238 7800  
传真: +86 512 6238 7830  
邮箱: info@egret.aero  
网址: www.egret.aero